

Référence : **1197H**

THERMOSTATIQUE DE DOUCHE NORM'O

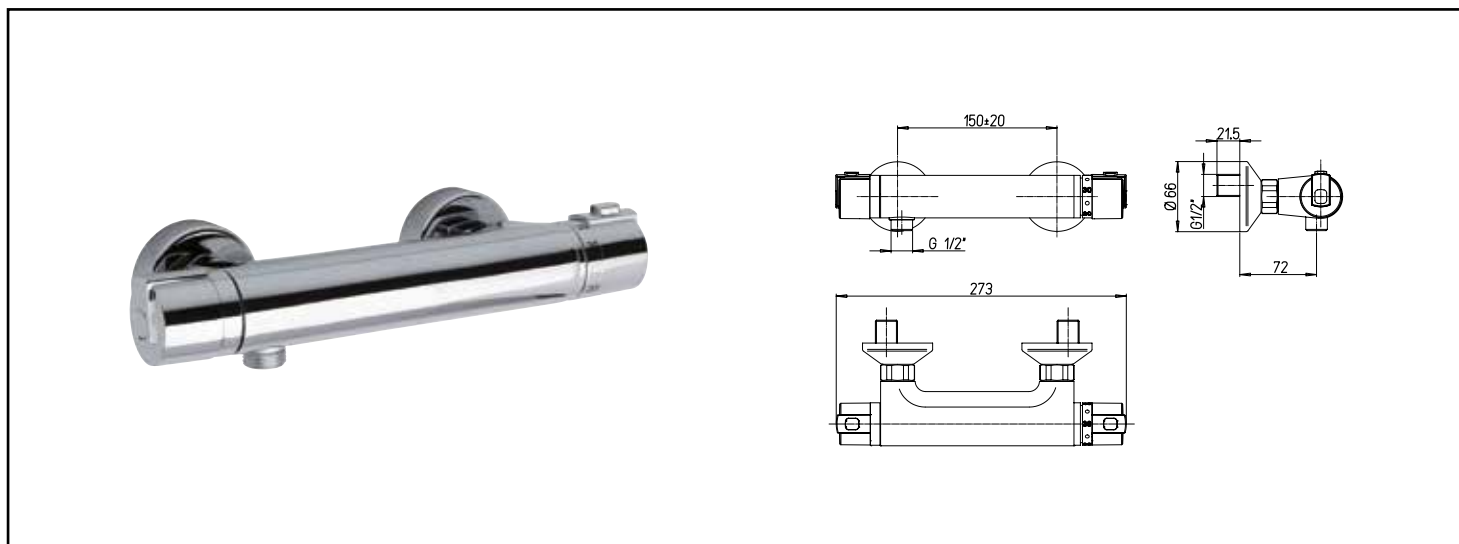

CE MITIGEUR THERMOSTATIQUE EST MUNI D'UN SYSTÈME ECOSTOP PERMETTANT DE RÉALISER DES ÉCONOMIES D'EAU.

DESCRIPTION	NA
CARACTÉRISTIQUES	NA
APPLICATIONS	Douche mural Adapté aux logements collectifs et individuels groupés avec la certification Ge3.
CONDITIONS D'UTILISATION	NA
COMPATIBILITÉ	Conforme aux réglementations en vigueur
PRÉCAUTION D'EMPLOI	Ne convient qu'à l'application décrite.